

Groupes automatiques



Découvrez
notre vidéo
en ligne



**PROLINE
+ GDS
+ UNIC
+ MOOV-M**

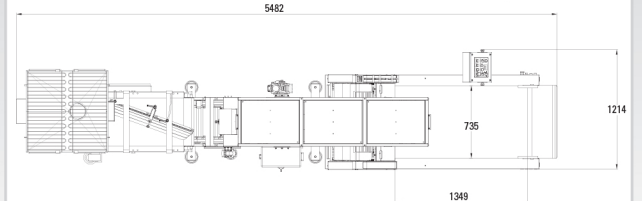
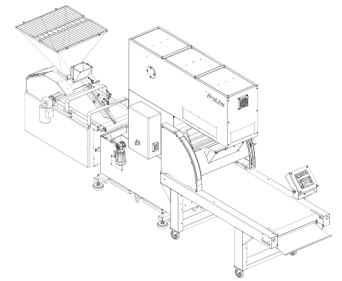

**PROLINE
+ PE50P + UNIC
+ MOOV-M**

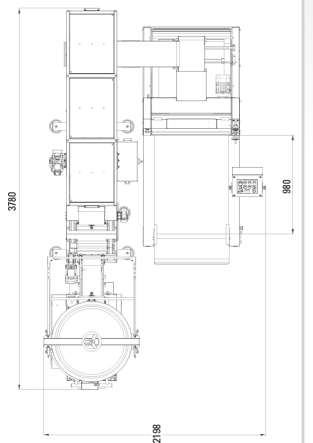
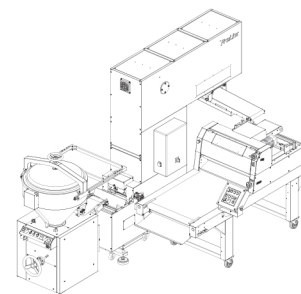

■ **Groupe automatique PRO+**
Capacités de 960 à 1400 pièces/h

■ Exemples de configurations PROLINE
Capacités de 960 à 1800 pièces/h

+ EN DÉTAILS



■ Lampe UV germicide avec
protection et extracteur d'air



■ Panneau de commande

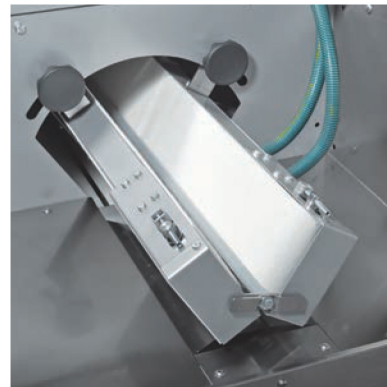

■ Bouleuse horizontale

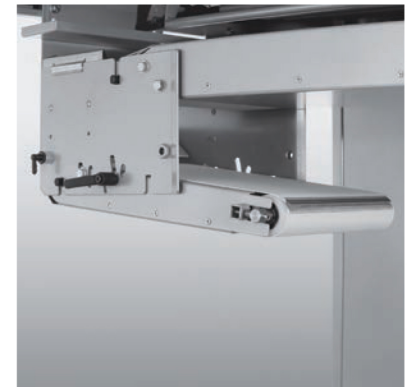

■ Tourelle de déchargement

Références	Longueur des auges (cm)	Largeur des auges (cm)	Nombre d'auges utiles	Temps de repos (min)	Cadence (pièces/h)	Puissance Moteur (kW)	Type d'alimentation	Dimensions machine (mm)			Poids (kg)
								Largeur	Profondeur	Hauteur	
PRO+ *	122	13	59	18	960	0,72	230V Triphasé 400V Triphasé	1510	1753-2459	2284	655
				15	1200						
				13	1400						
PROLINE	30	13	65	5	960	0,5	230V Triphasé 400V Triphasé	2515	927	2292	650
				4	1200						
				3,5	1400						
				3	1800						
UNIO											

Sur mesure, configuration à la demande

Données pour auges standards. Modèles avec auges larges disponibles sur simple demande.
* Données pour 295 pâtons et 5 pâtons par auge.